

平成 28 年 10 月 1 日ダイヤ改正のあらまし

1 知多半田駅から市役所、乙川方面（有脇線、亀崎線、上池線）

- ◆日中時間帯を中心に、発車パターンをわかりやすく、利用しやすいダイヤにします。
- ◆夕刻以降の運転時間帯を拡大し、利便性を向上します。

【改正前】

	知多半田駅発
6	38 緑
7	17 リ
8	00 緑 18 県 36 リ
9	20 緑 50 県
10	20 緑
11	00 県 20 リ
12	20 緑
13	00 県 20 緑
14	20 緑 50 県
15	20 緑
16	10 県 23 リ
17	10 県 21 緑
18	23 リ
19	21 緑
20	21 緑

【改正後】 ※ 平日の例

	知多半田駅発
6	30 緑
7	15 リ
8	00 緑 20 県 40 リ
9	30 緑
10	00 県
11	00 緑 30 リ
12	00 県
13	00 緑
14	00 県 30 リ
15	00 県 30 緑
16	00 県 30 リ
17	00 緑 30 県
18	00 リ 30 緑
19	30 緑
20	30 緑

<凡例> 緑…緑ヶ丘行き 県…県社前行き リ…知多リハビリ病院前行き

【改正前】

	市役所前発（知多半田行き）
6	45
7	09 31 49
8	22 57
9	12 37
10	15 44
11	15 54
12	18
13	15 54
14	15
15	18 44
16	15
17	27
18	19
19	24

【改正後】 ※ 平日の例

	市役所前発（知多半田行き）
6	45
7	30 50
8	15
9	00 20 40
10	30
11	00
12	00 30
13	00
14	00
15	00 30
16	30
17	00 30
18	00 40
19	00 40

- ◆知多半田駅～市役所前間の運転経路を統一し、全系統をJR半田駅前経由とします。
- ◆知多半田駅～市役所前～乙川栄町間の各停留所の発車時刻をパターン化することにより、利便性を向上します
- ◆経路変更となる路線（亀崎線及び上池線）の運賃は、現行どおりとします。

【改正前】

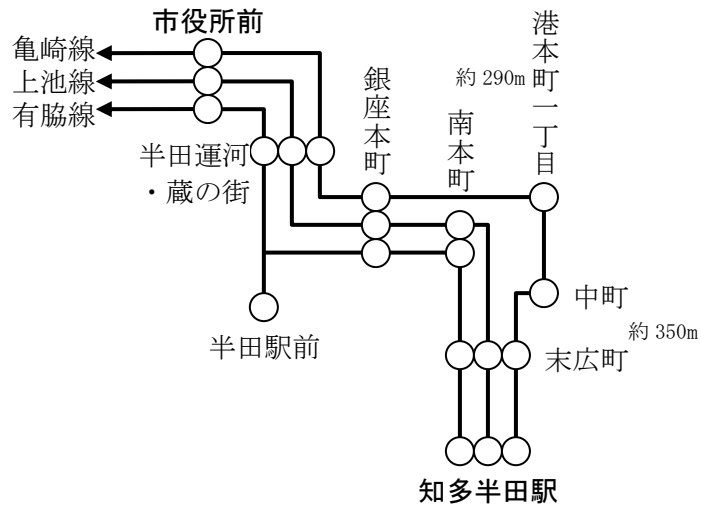

【改正後】

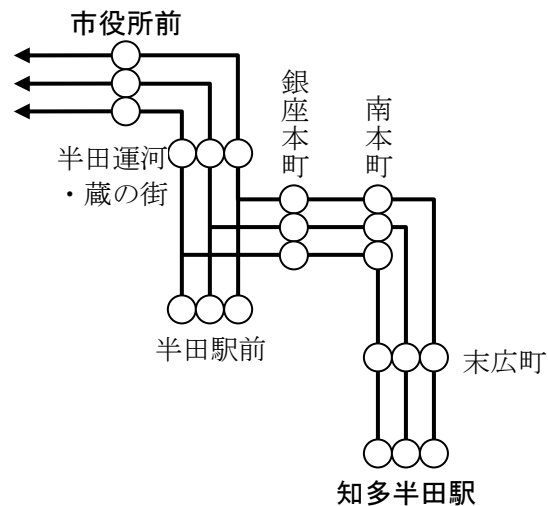

2 半田駅前、青山駅前から君ヶ橋住宅方面（鴉根線、花園線）

- ◆ 運転間隔を均等化し、わかりやすく、利用しやすいダイヤにします。
- ◆ 夕刻以降の運転時間帯を拡大し、利便性を向上します。

【改正前】※ 平日の例

半田駅前発	
7	
8	38
9	
10	39
11	
12	
13	54
14	
15	10
16	58
17	
18	
19	
20	

青山駅前発		
行先	半田駅前	君ヶ橋住宅西
7		42
8	02	
9	32	03
10		
11	33	04
12		
13		
14		19
15	01 59	35
16		
17		23 54
18		25 54
19		
20		

君ヶ橋住宅西発	
6	34
7	08 28 53 半
8	
9	23 半
10	
11	24 半
12	
13	
14	52 半
15	50 半
16	
17	39
18	06
19	
20	

【改正後】※ 平日の例

半田駅前発	
7	
8	
9	20
10	
11	20
12	
13	20
14	
15	20
16	
17	20
18	
19	
20	

青山駅前発		
行先	半田駅前	君ヶ橋住宅西
7		50
8	30	
9		50
10	30	
11		50
12	30	
13		50
14	30	
15		50
16	30	
17		50
18		20 50
19		20
20		

君ヶ橋住宅西発	
6	40
7	05 30
8	20 半
9	
10	20 半
11	
12	20 半
13	
14	20 半
15	
16	20 半
17	
18	05 35
19	
20	

3 知多半田から常滑駅方面（常滑線）

- ◆名古屋鉄道線からの乗り換え時間を考慮した発車パターンとし、余裕をもってお乗り換えいただくことができるようになります。
- ◆ご利用の実態に応じて、昼間時間帯の運転回数を見直します。
- ◆夕刻以降の運転時間帯を拡大し、利便性を向上します。

【改正前】

知多半田駅発	
5	55 空
6	10 り 40 常
7	00 空 20 り 50 常
8	20 り 50 常
9	20 り 50 空
10	20 り 50 常
11	20 り 50 常
12	20 り 50 常
13	20 り
14	20 り
15	20 り 50 空
16	20 り 50 空
17	20 り 50 常
18	20 り 50 空
19	20 り 50 り
20	20 り 50 り

【改正後】 ※ 平日の例

知多半田駅発	
5	55 空
6	10 院 45 院
7	00 院 20 院
8	00 り 30 常
9	30 院
10	30 り
11	00 常
12	00 り
13	00 り
14	00 り
15	00 常
16	00 り 30 院
17	00 常 30 院
18	00 り 30 院
19	00 常 30 院
20	00 り 30 院
21	00 院

<凡例> 空…中部国際空港行き 院…常滑市民病院行き
 り…常滑市民病院行き（りんくう経由） 常…常滑駅行き